

# 極細ノズル・XY駆動(マスクレス)式 部分塗布用フラクサー・ショットマン

SHOTMAN Type CS01-SF2432

狙ったポイントに正確な部分スプレー塗布！  
画期的なローコスト化を実現した小型・卓上機種登場！

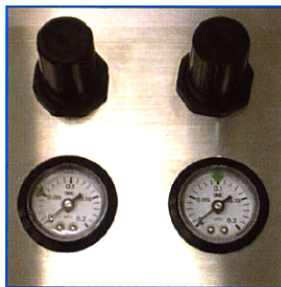

加圧エア/霧化圧制御部



操作パネル(タッチパネル方式)

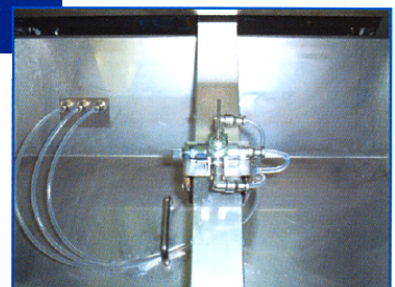

低圧ニードル式噴霧ノズル

## ■特徴

- ① 極小塗布パターン(7mm)により、マスクレス・ピンポイント塗布を実現。
- ② 最大20機種分の塗布プログラムをメモリーします。段取り替えはワンタッチで行えます。
- ③ 10ポイントで20sec以内の高速塗布が可能です。
- ④ タッチパネルによる、抜群の操作性を実現。どなたでも簡単に作業できます。
- ⑤ プログラム作成はティーチングによる簡単操作です。
- ⑥ 清掃時にノズルロック、XY駆動ユニットがワンタッチで外せる他、内槽を脱着できるなど小型ながらメンテナンス性に優れています。

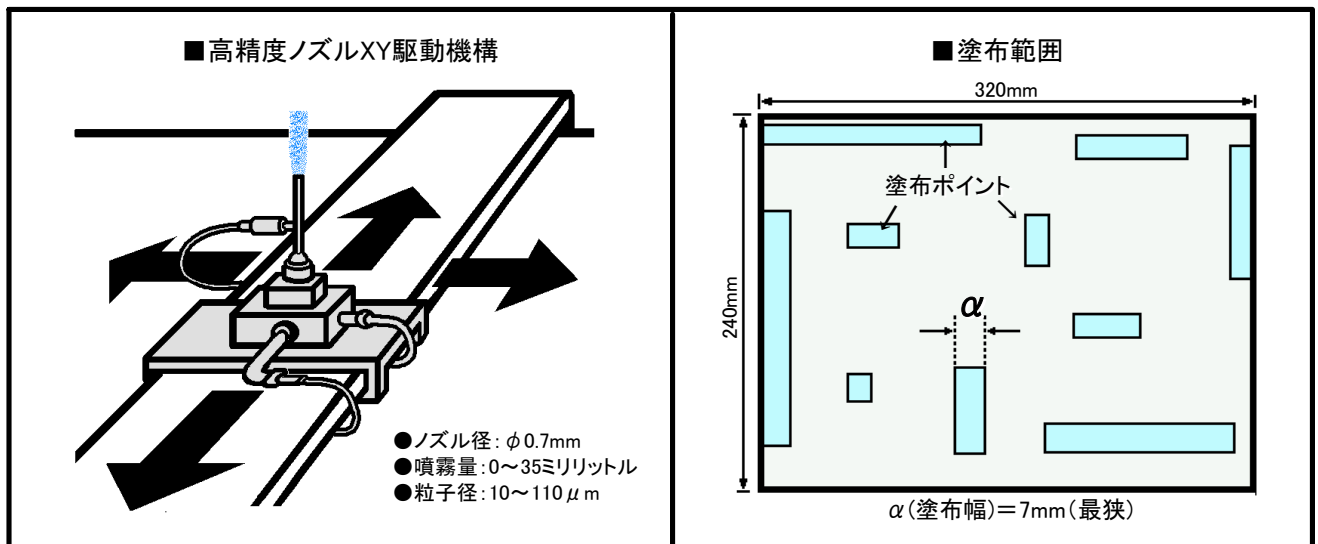

## ■仕様

●適用基板サイズ	Max 240 x 320mm(塗布範囲)
●搭載部品高さ	上面:制限なし 下面:Max 20mm
●ノズル形式	低圧2流体ノズル
●塗布幅	Min7mm
●塗布繰り返し精度	±1mm以内
●塗布スピード	3段階切換
●塗布ポイント	Max30ポイント
●ノズル駆動方式	2軸ステップモータ・ベルト駆動(最大70mm/sec)
●機種メモリー機能	最大20機種
●プログラミング方法	ティーチング入力
●基板セット方式	ユニバーサル・レール式
●標準フラックス容器	100ccシリンジ
●簡易フィルター	リサイクル・カセット式
●ダクト径	φ100mm
●外形寸法(突起部除く)	583 x 539 x 360mm
●電源	AC100V
●エアー	0.5Mpa
●装置重量	約35kg

■オプション ○簡易集塵機 ○フラックス自動供給機構 ○安全カバー(アクリル)

## ■外形寸法

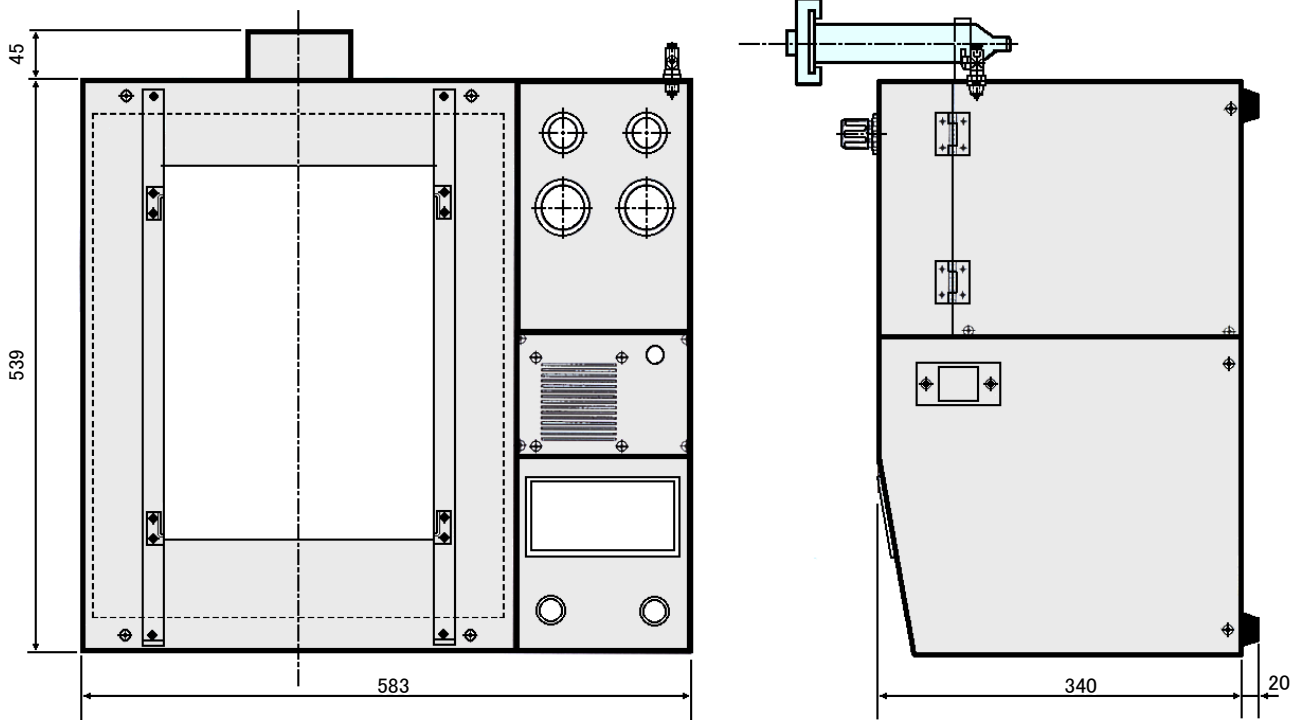

販売元



エレクトロ通商株式会社

ELECTRO TRADING CO.,LTD

〒849-0937

佐賀県佐賀市鍋島1-19-19

TEL : 0952-33-0355 FAX : 0952-33-0356

■<http://www.eletsu.co.jp> ■e-mail : [sales@eletsu.co.jp](mailto:sales@eletsu.co.jp)

販売代理店